

Inspektion von Rohren mit kleinem Durchmesser und Schweißnähten in enger Arbeitsumgebung

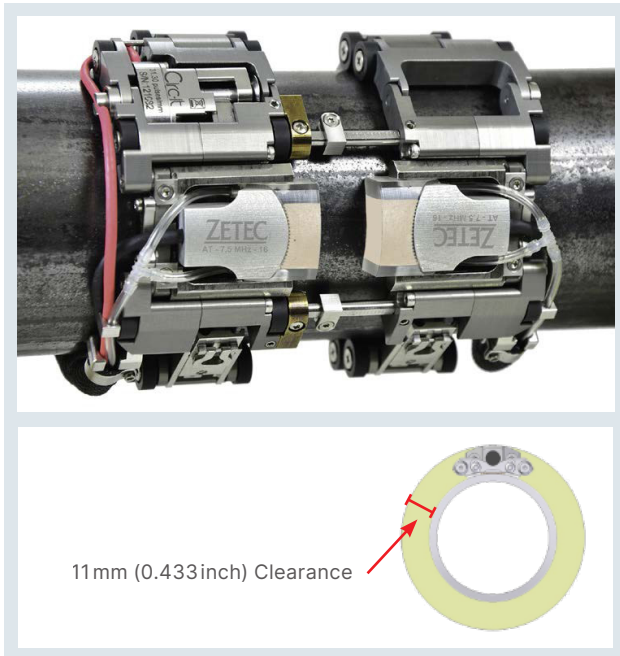

Eine der bestehenden Herausforderungen in der Phased Array Ultraschallprüfung ist die Untersuchung von Rohrleitungen mit kleinem Durchmesser oder von Rohrschweißnähten in einer engen Umgebung. Die Haltbarkeit dieser Schweißnähte ist für die gesamte Lebensdauer der Komponente von entscheidender Bedeutung um deren Sicherheit und Zuverlässigkeit zu gewährleisten. In der Vergangenheit wurden die meisten derartigen Prüfungen mit Röntgenverfahren durchgeführt.

Die Nutzung der Phased Array Ultraschalltechnologie ermöglicht die Vermeidung der mit der Röntgentechnik verbundenen Probleme und bringt eine Reihe weiterer Vorteile. Diese Untersuchungen erfordern einen Niedrigprofil-Scan-Mechanismus mit entsprechenden Sensoren (Prüfkopf und Vorlauf).

Die Nutzung der ZETEC- Phased Array Geräte mit den JIREH Industries Circ-It Scannern bietet Ihnen eine hervorragende Lösung zur Inspektion von Schweißnähten an kleinen Rohren.

Komplette Inspektionslösungen

Der Circ-It ist ein manueller Scanner, der es ermöglicht auf einem schnellen und effizienten Weg die Schweißnahtprüfung an Rohrstößen mit kleinen Durchmessern in beengten Platzverhältnissen durchzuführen.

Kombiniert mit dem ZETEC Phased Array Ultraschallsystem und flachen Prüfköpfen und Vorläufen ermöglicht er Ihnen, genaue und zuverlässige Inspektionen auszuführen.

ZETEC bietet speziell entwickelte Prüfköpfe mit bis zu 32 Elementen und unterschiedlichen Frequenzen, die es zulassen, Ihre Konfiguration gezielt auf Ihre Untersuchungsanforderungen abzustimmen. Das wichtigste Merkmal der Prüfkopf-Vorlauf-Kombination ist die sehr niedrige Gesamthöhe der Baugruppe, die eine Untersuchung von eng nebeneinander liegenden Röhren erlaubt (11 mm Freiraum). Das optimierte Vorlaufdesign ermöglicht zur besseren Nahtabdeckung außerdem eine Verringerung des Sensorabstandes zur Mitte der Schweißnaht.

Die Kombination Ihrer ZETEC-Lösung mit dem Circ-It Scanner von JIREH vereinfacht den Prüfprozess an Rohren und Schläuchen in engen Bereichen mit Durchmessern von 0,5" bis 4" Nennweite DN/OD (21,4 mm bis 114,3 mm).

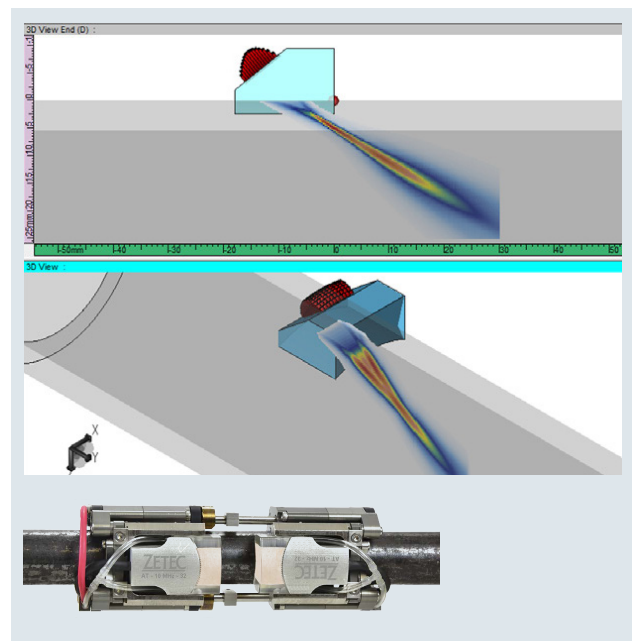

Optimiert für eine zweiseitige Schweißnahtprüfung

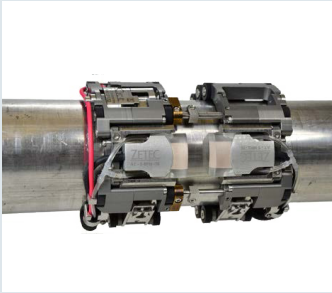

Circ-It Scanner von JIREH INDUSTRIES

- Für kleine Durchmesser 0,5" bis 4" Nennweite DN/OD (21,4 mm bis 114,3 mm)
- Extra flaches Design
- Scan mit einem oder zwei Sensoren dank modularem Design
- Kabelmanagementsystem für Wasser- und Prüfkopfkabel
- Quick Change-Mechanismus zur stufenlosen Verstellung für Rohre oder Schläuche

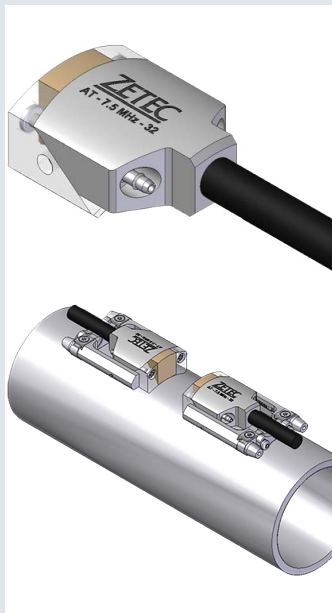

ZETEC Niedrigprofil-Prüfköpfe und -Vorläufe

- Niedrigprofildesign für Sensor-Vorlauf-Kombination (11mm Freiraum)
- Bis zu 32 Elemente für bessere Schallfeldsteuerung
- Gebogene Arrays für optimale Fokussierung in dünnen Rohren
- Unterschiedliche Frequenzen verfügbar
- 5 MHz für raue Oberflächen (äußerlich korrodierte Rohre)
- 7,5 MHz für Standardprüfungen
- 10 MHz optimiert für das Auffinden kleiner Fehler (Poröse Stellen, Schlacke...)
- Vorlauf-Kit zur Abdeckung von 0,5" bis 4" Nennweite DN/OD und für flache Oberflächen
- Vorläufe optimiert auf einen geringen Abstand zwischen Prüfkopf und Schweißnahtmitte
- Einfacher Wasser- und Scanneranschluss



TOPAZ32™

- Batteriebetrieben (bis zu 6 h) mit Hot-Swap Funktion
- Robustes und luftdichtes Gehäuse
- 32/128 PR: Bis zu 128 Kanäle mit 32 aktiven Elementen
- 16Bit-Amplitudenauflösung des Phased Array Signals
- Datendurchsatz bis zu 10 Mb/s